

BERLIN

Solider Topseller zum Klappen

Ein echter Klassiker! **BERLIN** ist in Stadien auf der ganzen Welt seit zahlreichen Jahren erfolgreich im Einsatz. Seine ergonomische Form, die robuste Ausführung sowie der bewährte Klappmechanismus machen **BERLIN** zum Highlight seiner Klasse.



BERLIN

Eigenschaften

- Ergonomisch geformt
- Klassisches Design
- Klappmechanismus durch integriertes Gegengewicht
- Extrem solide durch umlaufende, verstärkte Stahlrohrrahmen in Sitz und Rücken
- UV-beständig
- Vandalensicher
- Wartungsfrei
- Metallteile feuerverzinkt
- Schwer entflammbar*
- Witterungsbeständig*



Optionen

- Sitzplatznummer
- Reihenummer
- Armlehnen
- Integrierter Wellenbrecher
- Steilere Rückenlehne
- Kunststoffteile mengenabhängig in Wunschfarbe nach RAL
- Metallteile pulverbeschichtet nach RAL (galvanisch verzinkt)
- Weitere Optionen nach Rücksprache



Anbindungen

- Auf Stufe
- Vor Stufe
- Auf Traverse
- Auf Drehfuß (optional mit Rückholfeder)**

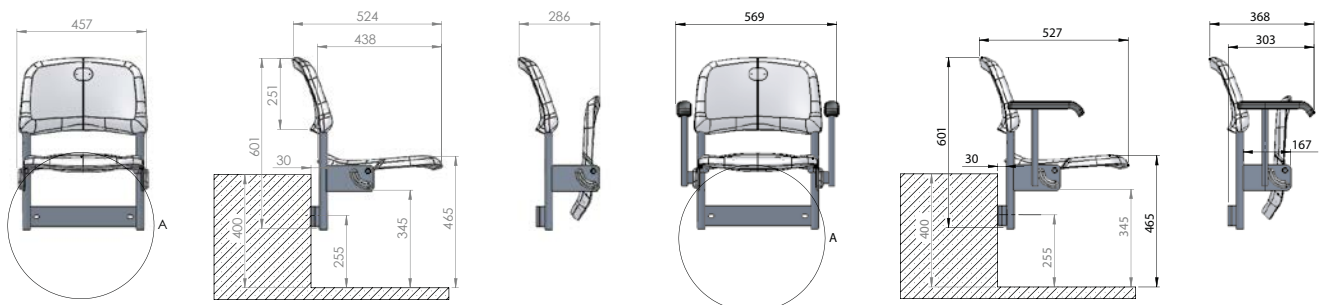

* Detaillierte Informationen zu Normen und Zertifikaten auf Anfrage

** Nur mit Ausführung galvanisch verzinkt möglich / Darstellung der Anbindungsmöglichkeiten siehe Seiten 66 – 71